

Центр содействия правосудию
при Региональном общественном фонде
«Информатика для демократии»
(ИНДЕМ)

В.Р. Шмидт, А.Л. Шиловская

**Работа со случаем как основа
подготовки к освобождению и
постпенитенциарного
сопровождения подростков
из воспитательной колонии**
(оценка потребностей подростка)

Проект «ИнформУспех-2»:
Подготовка несовершеннолетних, отбывающих наказание,
к освобождению из воспитательных колоний и
постпенитенциарное сопровождение
Осуществляется Центром содействия правосудию
при Фонде ИНДЕМ
совместно с ФСИН России при поддержке Фонда Форда

Москва
2005

Работа со случаем как основа подготовки к освобождению и пост-пенитенциарного сопровождения подростков из воспитательной колонии (оценка потребностей подростка) / Шмидт В.Р., Шиловская А.Л. - М.: Фонд ИНДЕМ, 2005 - 44 с.

Проект «ИнформУспех-2»:
Подготовка несовершеннолетних, отбывающих наказание,
к освобождению из воспитательных колоний и
постпенитенциарное сопровождение
Осуществляется Центром содействия правосудию
при Фонде ИНДЕМ
совместно с ФСИН России при поддержке Фонда Форда

Если у Вас есть комментарии или предложения к этому изданию, либо Вы хотите ознакомиться с проектом «ИнформУспех-2» или деятельностью Фонда ИНДЕМ в целом, заходите на наш сайт **www.indem.ru**, **www.cja.ru**, отправьте электронное сообщение по адресу **cja@indem.ru** или позвоните по телефону **(095) 206-05-94**.

Содержание

Введение	4
Первичное интервью	7
Углубленное интервью	11

Введение

Подготовка к освобождению и постепенитенциарное сопровождение подростков - комплексная задача, требующая участия многих специалистов. Это утверждение стало провозглашенным принципом, но как реализовать этот принцип на практике? Один из возможных ответов на этот вопрос представлен в этом пособии. Основной работы становится ведение случая - работа с конкретным подростком по решению проблем.

Случай, в отличие от более привычной плановой работы (например, такая форма плановой работы, как школа подготовки к освобождению), предполагает осуществление индивидуального подхода. Индивидуальный подход не означает, что Вы не можете применять универсализированные методы - планирование работы со случаем основывается на оценке сложности случая. Сложность оценивается по общим критериям, которые представлены в разделе "Алгоритм оценки случая". Сложный случай - в первую очередь, тот, который не обеспечен в нужной мере организационной и правовой поддержкой. В данной ситуации возрастает риск отсутствия преемственности в работе с подростком. Также сложным можно считать и тот случай, который требует длительного времени для разрешения. И еще один показатель сложности случая - невозможность разрешить проблему силами только персонала колонии. Подчеркнем, что недостаток внутренних ресурсов подростка не рассматривается как ведущий критерий сложности - во внимание принимаются приоритеты подростка.

Введение такого показателя, как сложность случая важно по нескольким причинам. Во-первых, определяется возможный результат ведения случая - чем сложнее случай, тем проблематичней достигнуть однозначно высокого результата. Во-вторых, чем сложнее случай, тем значимей развитие внешней сети вокруг подростка, привлечение сторонних для колонии организаций. В-третьих, сложный случай ставит перед специалистом выбор: решать его нетривиально (неповторимо, находя ресурсы именно для такого случая) или искать и продвигать универсализированный способ решения случая (на уровне рекомендаций в различные ведомства и организации)¹. Таким образом, сложность случая выявляет те пробелы в организации работы специалистов и агентств, которые важно находить и минимизировать тем или иным способом.

¹Речь идет о тех случаях, для которых нет общей правовой регуляции, например, о транзите не-граждан России в места постоянного жительства, или о некоторых случаях, связанных с жилищными правами подростка.

Данное пособие помогает специалистам оценить сложность случая относительно основных социальных прав подростка, оказавшегося в местах лишения свободы. Несомненно, что не только опыт исполнения наказания привел к этим сложностям - скорее, заключение подростка в колонию и сложности в обеспечении его социальных прав имеют некие общие источники, хотя заключение становится дополнительным источником риска обеспечения прав.

Оценка сложности случая включает 6 показателей. Определение социальных потребностей подростка в местах лишения свободы основано на выделении следующих составляющих социального благополучия:

- статус (гражданство, наличие документов);
- жилье (наличие жилья, прав на его приобретение, ресурсов на содержание);
- здоровье (химическая зависимость, готовность ее преодолеть; хронические заболевания и необходимость лечиться; инфекционные и "социальные" болезни);
- образование (наличие документов, подтверждающих образование; уровень образования и его соответствие возрасту подростка; успеваемость до поступления в колонию);
- трудоустройство (наличие специальности; наличие опыта работы; умение искать работу; сформированность профессиональных предпочтений);
- семья (структура семьи; наличие в истории семьи криминального опыта, миграции, нестабильности; активность семьи в помощи подростку; отношение подростка к семье; сиротство, происхождения сиротства).

Каждый элемент благополучия выделен в отдельный блок. Чтобы сформировать программу исследования в соответствии с данными блоками, важно провести предварительную оценку сложности случая подростка. Для этого желательно делить интервью на первичное и углубленное.

Каждый блок включает несколько показателей, а каждый показатель оценивается в 5 уровнях сложности. Во многом выделенные уровни условны. Однако специалист по мере работы со случаем имеет возможность оценивать изменение ситуации, в том числе, динамику в решении проблем подростка.

Как показывает опыт, информация из дела подростка, сведения, полученные в ходе собеседования с подростком и данные, которые можно получить от родных или окружения подростка до заключения, нуждаются в уточнении и проверке. Именно поэтому диагностическая часть работы разделена на два этапа: первичное интервью и углубленное интервью.

Какие специалисты осуществляют сбор информации? Наилучший вариант - участие разных специалистов, тогда полученная информация будет более полной, а произведенная на основании собранной информации оценка - объективной. Алгоритм может стать основой для обсуждения собранной информации, когда каждый специалист делает свой вклад в оценку подростка. Для этого важно на заключительном этапе сбора информации проводить встречу всех, кто участвовал в этом процессе. В ходе встречи специалисты должны обменяться впечатлениями и, возможно, независимо друг от друга оценить нужды подростка по приведенному в пособии алгоритму. Затем специалисты могут обменяться впечатлениями и в случае несовпадения оценок обсудить доводы за и против каждого из вариантов, прийти к согласованному решению.

Первичное интервью

В ходе первичного интервью проясняются общие направления работы с подростком и происходит уточнение плана более глубокого изучения случая. Также первичное интервью направлено на выстраивание взаимодействия с подростком. Готовность подростка делиться своими горестями и трудностями во многом зависит от того, как пройдет первое собеседование. Поэтому при проведении обоих интервью постарайтесь помнить следующее:

- Человек имеет право не отвечать на Ваш вопрос. Сообщите об этом подростку и скажите, как он может отказаться отвечать на вопрос.
- Вопрос направлен на планирование помощи, а не на "вскрытие клиента" как черного ящика.
- Вопрос не должен быть длинным. При этом, он не должен быть коротким, на который легко ответить "да" или "нет".
- Вопрос может быть понятен Вам и не понятен подростку. Будьте готовы переформулировать вопрос.
- Уточняйте ответы подростка, если чувствуете, что чего-то не поняли.

Первичное интервью основывается на выявлении самых актуальных для подростка нужд. Желательно, получить информацию о таких проблемах, как отсутствие паспорта, свидетельства о рождении, информации о родителях, документов, подтверждающих уровень образования подростка, до проведения интервью.

Первичное интервью для определения семейного статуса подростка

Выберите из перечня вопросов те, на которые важно получить ответ:

Общие

Из кого состоит твоя семья? С кем ты жил до задержания?

Родители

Что ты можешь сказать о маме и папе? Какие отношения связывают родителей? Как долго родители жили вместе? Когда родителей лишили родительских прав? Как это случилось? Что было потом? Есть ли у тебя опекун?

Братья и сестры

Есть ли у тебя сестры и братья. Они старше тебя, младше? С кем они живут? С каких пор они живут отдельно от семьи? Есть ли у сестры (брата) своя семья? Расскажи о ней. Как много времени ты проводишь с семьей сестры (брата)? А как хотел бы? Чем занимается твоя сестра (брат)?

Бабушки и дедушки

Живы ли родители мамы (папы)? Где они живут? Как часто ты бывал у них перед заключением? Как долго ты бывал у бабушки и дедушки? Чем занимался? С кем, кроме них, общался, когда бывал там?

Другие родственники родителей

С кем из родственников мамы (папы) ты еще общался? Как часто? По какому поводу ты с ними общался? Есть ли у них семья, расскажи о ней. С кем из этой семьи ты чаще общался, с кем реже? Как ты думаешь, чем они могут помочь тебе после освобождения?

Дополнение данных по семье

Можно предложить подростку составить как можно более полный список родственников и членов семьи, как живых, так и умерших. В случае сомнения в достоверности сведений, данных подростком, повторите процедуру после 3-4 недель от первого проведения. При обнаружении несоответствий с первой версией подумайте, о каких родственниках Вам нужна информация и напишите или письмо, прямо обращенное к ним, или запрос по месту жительства этого человека.

Институциональная история подростка

Наименование института	Причина попадания (примерно)	Период (срок) попадания	Примечания (характер отношений; знакомые, с которыми общается после выхода из института; роль в жизни подростка)
Дом ребенка			
Дошкольный детский дом			
Школа-интернат общего типа			
Школа-интернат спецтипа (1-8 типа)			
Школа-интернат для подростков, совершивших правонарушение			
Приют			
Центр временного пребывания			
Другое			

Резюме по институциональной истории подростка

Уровень	Содержание	Срок
0	Не имеет опыта пребывания в институтах или опыт краткосрочен (до 2 месяцев), пребывание не оказало существенного влияния на развитие	Не более 2 месяцев
1	Провел в институтах не более полугода года, основную часть жил в семье (биологической или приемной)	От 2 до 7 месяцев
2	Был в институтах, связанных с ситуацией социального сиротства	От 7 до 12 месяцев
3	Был в институтах, связанных с ситуацией особого развития	От 1 года до 3 лет
4	Был в институтах, связанных с ситуацией криминального поведения	Более 3 лет

Определите в долевом соотношении сроки проживания подростка:

- в семье;
- в институтах;
- будучи бездомным.

По окончании беседы Вам следует определиться с тем, к какой из ниже приведенных категорий относится "Ваш" подросток:

- подростки из семьи;
- сироты;
- подростки, которые стали сиротами;
- социальные сироты (скрытые сироты);
- подростки без попечения родителей.

Для случая отсутствия достоверной информации о прошлом подростка

Сколько тебе лет? Когда отмечаешь день рождения? С какого момента помнишь себя? Расскажи подробнее.

Где ты жил в последние два месяца перед следственным изолятором (тюрьмой)? А до этого? Сколько мест жительства поменял за последние полгода? Где тебе жилось лучше всего? Почему?

Расскажи, когда тебе было лет 5-6, с кем ты жил? А потом? А как долго ты жил с ...?

Где ты жил? Что это был за дом (квартира)? Сколько в доме было этажей? С кем ты там жил? Где ты жил, когда пошел в школу? Как далеко школа была от дома?

Углубленное интервью

Все блоки *углубленного интервью* представлены по единой схеме: теоретическое введение, описание критериев оценки; рекомендуемые вопросы для интервьюирования подростка, учебные ситуации, с помощью которых Вы сможете освоиться с алгоритмом; алгоритм оценки ситуации (в табличной форме).

В основу оценки социальной ситуации положена идея уровневой оценки: относительно каждого из элементов социального благополучия выделены критерии, которые оцениваются в уровневом эквиваленте.

В таблицах 1, 2, 3, 4, 5 описаны 5 уровней оценки критериев: чем выше степень проблемы, тем больше баллов получает подросток по данному критерию. Общая сложность проблемы оценивается по среднему. Не для всех подростков имеет смысл применять все критерии - в зависимости от ситуации Вы можете оценивать те критерии, которые действительно описывают ситуацию подростка.

Оценка социального статуса подростка позволяет определить примерные временные и людские затраты для осуществления подготовки подростка к освобождению. Чем выше уровень трудности, тем очевидней, что силами лишь одной колонии для решения этой проблемы не справиться.

Если средний показатель по блоку не превышает 2 баллов, то, скорее всего, колония может справиться с проблемой собственными силами. Если проблема оценивается в пределах от 2 до 3,5 - предполагается привлечение нескольких внешних специалистов, а если уровень сложности превышает 3,5, то, скорее всего, случай требует длительной работы и привлечения значительных внешних ресурсов. Важно помнить, что сложность случая определяется не по сумме всех показателей, а внутри каждой из шести рубрик. Однако важно определять взаимосвязи между проблемами внутри каждого из блоков. В первую очередь, важно из выявленных проблемных показателей (оценка от 1 и выше) выделить те, для решения которых можно указать некий промежуток времени, и те, которые предполагают оказание помощи на протяжении всего ведения случая. Первая группа проблем должна быть выстроена как этапы работы, а вторая - как задачи, которые потребуют преемственности в работе.

Блок 1. Статус подростка

Теоретическое введение

В вопросе статуса правовые нормы входят в противоречие со сложившимися способами выживания граждан постсоветского пространства. Наибольшие трудности возникают с теми, кто имеет длительный опыт бродяжничества, кто не является гражданином России (особенно граждане стран Средней Азии), кто не имеет возможности восстановить утерянные документы в силу разных причин. Специалист часто оказывается перед дилеммой: как помочь подростку найти законный способ выжить и необходимостью соблюдать нормы, которые ограничивают такие поиски. Оценка статуса определяет все последующие движения специалиста в выявлении проблем и оказании помощи подростку.

Вопросы для подростка

Где ты родился?

Кем работали твои родители?

Можешь рассказать о том, где ты побывал?

В каком месте ты прожил дольше всего?

Учебные ситуации

Подумайте, какие вопросы можно задать каждому из воспитанников для уточнения их статуса. Используя алгоритм, оцените сложность каждого из случаев для решения жилищной проблемы подростка. Попробуйте определить, какие службы и специалисты Вам понадобятся для решения данной проблемы.

Случай 1 Бахтиер (16 лет), гражданин Узбекистана, до попадания в колонию работал в Москве на рынке с друзьями. В колонии выяснилось, что у него нет паспорта, а посольство Узбекистана отказалось выдать свидетельство о возвращении на родину без присутствия подростка. Подросток выразил желание вернуться домой, к родителям. На родине Бахтиера ждали родители, с которыми была установлена связь. Однако билет не мог быть оплачен, а кроме того, даже если бы нашлись деньги, у Бахтиера не было нужного документа.

Случай 2 Марат (18 лет), житель Таджикистана, жил в Москве с 12 лет, у брата. На момент попадания в колонию девушка Марата была беременна и родила сына, когда подросток оказался в колонии. Несмотря на отсутствие гражданства, Марат хотел остаться в Москве. Он был настроен против своей семьи, особенно брата и отца, считая, что они продали его в рабство, поэтому от помощи родст-

венников отказывался. Общение с девушкой показало, что она нейтрально относится к желанию Марата вернуться к ней и сыну.

Случай 3 Алена (14 лет) осуждена на длительный срок. По словам девушки, она с самого детства проживает на территории России, однако гражданства у нее нет. Родители привезли Алену из Молдовы, когда девочке было 4 года. Ни паспорта, ни свидетельства о рождении у девочки нет. Запросы по адресам проживания, которые дает Алена, не позволяют подтвердить ее проживание на территории России. К моменту выхода из колонии Алене будет 22 года.

Случай 4 Антон, житель Подмосковья, (16 лет) не может получить паспорт из-за того, что в свидетельстве о рождении его фамилия написана через "а", а в деле - через "о".

Оценка статуса

Критерии	Уровни				
	1 (0 баллов)	2 (1 балл)	3 (2 балла)	4 (3 балла)	5 (4 балла)
Свидетельство о рождении	Есть, находится в личном деле	Есть, но отсутствует в личном деле	Свидетельства нет, но есть доступ к родителям (родственникам, учреждениям) для восстановления свидетельства	Свидетельства нет, нет доступа к учреждениям, есть данные о месте рождения подростка, где свидетельство может быть восстановлено	Свидетельства нет, подросток не сообщает о месте рождения
Паспорт	Паспорт нового образца в деле	Паспорт есть, но отсутствует в деле	Паспорт старого образца	Паспорт утерян	Паспорта не было
Гражданство	Россия	Страны СНГ, кроме стран Средней Азии	Страны Средней Азии	Дальнее зарубежье	Информация о гражданстве отсутствует
Регистрация по месту жительства	Регистрация совпадает с постоянным местом жительства	Регистрация не совпадает с постоянным местом жительства	В паспорте нет регистрации	Подросток имеет постоянное место жительства	Регистрации нет и не было. Нет информации о постоянном месте проживания.

Блок 2. Жилищные права и потребности подростка в местах лишения свободы

Теоретическое введение

Основные типы жилищных проблем, которые не могут быть решены только силами сотрудников колонии, включают:

Тип 1. Проблема независимой жизни: предоставление жилья молодым людям, людям с ограниченными возможностями, людям преклонного возраста в ситуации их стремления к независимой от семьи жизни и т.д. Данная проблема актуальна для подростков с опытом сиротства, пребывания в детском доме.

Тип 2. Стигматизация, связанная с местом жительства и жилищными условиями: проблема для людей, проживающих в бедных районах, районах с высоким риском быть вовлеченным в криминальную среду или пострадавшим от этой среды.

Тип 3. Бездомность и возможность налаживания жизни людей, оказавшихся в ситуации отсутствия постоянного жилья.

Соответственно, основными направлениями оценки жилищных потребностей подростка в местах лишения свободы становятся:

- наличие жилья;
- наличия права на жилье;
- способность оплачивать жилье;
- состояние жилья;
- намерение подростка относительно жилья.

Вопросы для оценки обеспечения жилищных прав

Где и с кем ты жил до ареста?

Кто сейчас проживает там, где ты живешь?

Случалось ли тебе жить не дома? Как долго это было?

Где живут твои родственники? Знаешь ли ты их адрес?

Как менялись твои жилищные условия за последние несколько лет до заключения (обмен квартиры, переезд, утрата жилья)?

Сколько твоя семья платит за квартиру в месяц?

Есть ли долги по квартплате?

Расскажи, что это была за квартира, в которой ты жил (размер, количество комнат, тип собственности)?

Участвовал ли ты в приватизации?

Учебные ситуации

Подумайте, какие вопросы можно задать каждому из воспитанников для уточнения их "жилищной" ситуации. Используя алгоритм, оцените сложность каждого из случаев для решения жилищной проблемы подростка. Какие запросы и куда Вам следует направить для прояснения ситуации.

Попробуйте определить, какие службы и специалисты Вам понадобятся для решения данной проблемы.

Случай 1 Аня (16 лет) попала в колонию за кражу, которую совершила вместе с мамой. До того, как попасть в колонию, Аня жила с матерью и бабушкой в квартире бабушки. Бабушка, по словам Ани, постоянно говорила о том, что квартиру оставит своей любимой внучке. Однако девушка попала в колонию, а бабушка умерла. Через полтора месяца после прибытия в колонию девушку навестила сестра матери, которая предложила Ане подписать какую-то бумагу на размен квартиры бабушки. Тетка никогда не была прописана в квартире бабушки, жила в общежитии. Ситуация усложнилась и тем, что мать Ани написала письмо дочери с просьбой сделать то же, что сделала она, - подписать разрешение на размен квартиры. Аня спросила тетку, что она получит после этого размена, на что тетка ответила: что дом в деревне недалеко от города. Аня отказалась подписать бумагу. Сразу после этого прекратились посылки и передачи со стороны тетки.

Случай 2 Алексей (17 лет) во время отбывания наказания потерял мать (отец умер до попадания Алексея в колонию) - квартира (в одном из подмосковных городов), в которой Алексей и мать проживали вдвоем, была опечатана. Статус сироты Алексею не был оформлен. В течение 2 лет за квартиру никто не платил, и к моменту выхода Алексея из колонии у него накопился долг за квартиру, превышающий более 60 тысяч руб. Поскольку Алексей освобождается после исполнения ему 18 лет, он несет полную ответственность за неуплату долга по квартире. В соответствии с новым Жилищным Кодексом, квартира, скорее всего, будет отобрана, а Алексею будет предложена комната в общежитии. Поскольку процедура изъятия квартир и предоставления взамен меньшей площади отработана мало, скорее всего, длительное время Алексей не будет иметь жилья вовсе.

Случай 3 Ира (15 лет) сообщила, что квартира, в которой она жила с матерью, сгорела. Девушка показала письмо от матери, в которой говорилось, что мать вынуждена жить на улице вместе с другими бомжами. Ира сообщила, что родители матери живут в том же городе, но никогда не пустят мать к себе ("Слишком она

заводная"). Письмо матери в красках описывало сложности жизни на улице. Мать просила в письме дочь связаться с бабушкой и дедушкой, чтобы упрости их разменять квартиру. Ирина рассказала, что мать никогда не пойдет работать ("у нее инвалидность").

Случай 4 Михаил (17 лет) проживал со старшей сестрой (опекуном) в квартире, которая досталась им от родителей. Пока Михаил был в колонии, сестра вышла замуж и родила ребенка. Михаил отрицательно отнесся к возможности жить вместе с сестрой и ее мужем. Тем более, что сестра заняла и его часть квартиры (по словам Михаила). Просьба Михаила состояла в том, как получить возможность иметь отдельное от сестры жилье.

Оценка обеспеченности жилищных нужд

Критерии	Уровни				
	1 (0 баллов)	2 (1 балл)	3 (2 балла)	4 (3 балла)	5 (4 балла)
Наличие жилплощади	Есть отдельная жилплощадь, на которой зарегистрирован только подросток или только подросток является собственником жилья	Есть жилье у близких родственников, где подросток и был зарегистрирован по постоянному месту жительства до того, как подал в исковое заявление в суд о признании (т.е. подросток зарегистрирован вместе с другими членами семьи или участвовал в приватизации вместе с ними)	Есть жилье у близких родственников, в котором подросток не был зарегистрирован Есть жилье, на которое подросток может претендовать как наследник или правопреемник	О наличии жилья нет точных сведений, однако подросток утверждает, что жилье имеется	Опыт бродажничества, в том числе, вместе с родителями превышает 1 год. Жилищные права подростка были нарушены (обмен, продажа квартиры)
Наличие права на жилплощадь	Право зафиксировано статусом подростка (лишенный попечительства родителей); правом наследования; пропиской	У подростка есть возможность получить такое право без особых затруднений	Право на жилье может быть получено, но требуется обращение в суд, достаточно длительная процедура получения права	Правоотношения не ясны. Право на жилье есть, но может быть оспорено	По закону права подростка ограничены, и он может быть лишен жилья

Продолжение таблицы

Критерии	Уровни				
	1 (0 баллов)	2 (1 балл)	3 (2 балла)	4 (3 балла)	5 (4 балла)
Способность оплачивать расходы на содержание жилья	Подросток имеет средства. Подросток имеет возможность зарабатывать и содержать жилье	Подросток будет проживать не один. Подросток имеет субсидию, льготы на оплату жилья	Подросток имеет право на субсидию, другие льготы, но требуется содействовать в их получении	Подросток не сможет оплачивать жилье и не имеет права на субсидию	Долг за жилье уже существует и требует погашения
Состояние жилья	Жилье находится в нормальном состоянии и не требует ремонта	Жилье требует ремонта, но в нем можно проживать	Жилье в "пограничном" состоянии, подростку нужны средства для приведения жилья в порядок	Формально жилье не имеет статуса "аварийное", однако проживать там затруднительно	Жилье в аварийном состоянии, и подросток не может проживать в нем
Намерения подростка относительно имеющегося жилья или права на жилье	Жить в своем жилье, принадлежатщем подростку по закону; жить вместе с родными	Собирается вернуться в детский дом. Собирается проживать с попечителем (опекуном). Намерен получить временное жилье по месту работы или учебы	Хотел бы разделить лицевого счета с родственниками и получить возможность реально использовать свою часть жилья	Намерен снимать жилье	Намерен продать имеющееся жилье

Блок 3. Здоровье

Теоретическое введение

Подростки, которые ведут асоциальный образ жизни, часто страдают от той или иной формы химической зависимости; инфекционных болезней, их последствий; болезней, передающихся половым путем; последствиями травм; нервно-психическими расстройствами. И хотя здоровье - приоритет медицинских работников ВК, в ходе первичного собеседования социальный работник может собрать информацию, которую врач, по наблюдению, редко получает от подростка. Также важно помнить, что социальный работник, собирая информацию об истории здоровья подростка, получает информацию о его образе жизни в целом.

Вопросы для подростка

О химической зависимости

Есть ли у тебя опыт курения? С какого возраста ты куришь? Когда ты куришь больше всего? Когда ты можешь и не вспоминать о сигарете? Когда ты куришь меньше, чем обычно?

Нравится ли тебе алкоголь? Что обычно ты пьешь? В каких ситуациях ты выпиваешь? Когда ты первый раз попробовал алкоголь? Как ты считаешь, существует ли пивной алкоголизм? Как меняется твое настроение после употребления алкоголя?

Есть ли у тебя опыт употребления наркотиков? Каких? Как ты их приобретал? Как попробовал в первый раз? Лечился ли ты от наркотической зависимости? Если да, то как? Как долго ты употребляешь наркотики? Как то, что ты употребляешь, помогает тебе?

О душевном здоровье

В каких ситуациях тебе трудно сдержаться? Как ты ведешь себя, когда сдержаться сложно?

Что тебе помогает справиться со сложным состоянием?

Если происходит что-то, что тебе не нравится, как ты себя ведешь?

Если другой человек ведет себя в отношении тебя агрессивно, грубит, провоцирует твою агрессию, как ты себя ведешь?

Что тебя больше всего сердит по жизни?

Что тебя угнетает, ты начинаешь чувствовать себя несчастным?

Что тебя радует? Назови как можно больше поводов для радости?

Чем ты интересуешься? Чем ты хотел бы заниматься?

Как ты ведешь себя, когда боишься чего-то?

О хронических болезнях

Какие у тебя есть проблемы со здоровьем?

Ты лежал в больнице последние 4 года? По какой причине?

Было ли так, что ты принимал лекарство больше 3 недель за последние 2 года?

Есть ли лекарства, которые тебе надо принимать каждый день?

Об инфекционных и "социальных" заболеваниях

Были ли у тебя сексуальные партнеры, из-за которых ты болел венерическими болезнями? Когда это было?

Жил ли ты на вокзале? Приходилось ли тебе ночевать на улице (как долго, как часто)?

В какие периоды жизни ты мог не принимать душ или ванну более 2 недель?

Какими заразными болезнями ты болел? Бывал ли в такой обстановке, где люди болели тяжелыми болезнями?

Приходилось ли тебе голодать, есть что попало? В каких ситуациях? Как долго были периоды недоедания? Сколько тебе было лет, когда такое произошло?

Учебные ситуации

Случай 1 Василий (17 лет) имеет 2 группу инвалидности по зрению (он не видит на один глаз). За время пребывания в колонии подошел срок подтверждения инвалидности. Однако по разным причинам провести освидетельствование и подтвердить инвалидность не удалось. Была приостановлена выплата пенсии по инвалидности. Кроме того, статус инвалида мог существенным образом повлиять на выбор работы и учебы после освобождения.

Случай 2 Инна (15 лет) до колонии находилась на учете в психоневрологическом диспансере. Постоянно принимает лекарственные препараты. Родители лишены родительских прав. Однако девочка провела часть жизни в детском доме, а часть у родственников, которые вернули ее в детский дом. Отличается нестабильным эмоциональным состоянием. С 6 лет выпивает, начала пить под давлением родителей. Диагноз "алкоголизм" в диспансере не ставился, но, по словам Инны, можно предположить, что она нуждается в лечении от зависимости.

Случай 3 В СИЗО Маша простыла и получила осложнение на мочеполовую систему (девочка жалуется на тянущие боли, усиление болей во время менструаций). Она не успевает сходить к врачу, поскольку в колонии занята работой, обустройством быта. Поэтому ей не даны назначения, а родители не могут привезти лекарства.

Случай 4 Алиа употребляла и распространяла наркотики (героин), в СИЗО в ее крови был обнаружен вирус иммунодефицита. Алиа тяжело переживала свое состояние, тем более, что на воле у нее остался ребенок, и она не знала, заразилась ли она до его рождения или после. Долгое время Алиа не хотела ни с кем говорить, отказывалась есть. Она боялась, когда кто-то из воспитанников оказывался рядом с ней. Самый большой страх был связан с тем, что она могла заразить других и стать объектом всеобщего преследования.

Оценка обеспечения прав на охрану здоровья

		Уровни				
Критерии	1 (0 баллов)	2 (1 балл)	3 (2 балла)	4 (3 балла)	5 (4 балла)	
Химическая зависимость	Не имеет зависимости (курит и выпивает в пределах нормы; не курит и не пьет вовсе)	Курит и/или выпивает немного больше нормы (больше пачки сигарет в день, более 300 г алкоголя в день)	Может быть поставлен диагноз: алкоголизм, никотиновая зависимость	Опыт наркотической зависимости (не инъекции и не таблетки)	Наркотическая зависимость (стаж - более 1 года)	
Инфекционные и социальные болезни	Не болел вообще	Имеет давний опыт социальных болезней (например, в детстве)	В жизни были длительные периоды, когда не могли вести образ жизни в соответствии с нормами гигиены и питания, имеет опыт венерических болезней	Не соблюдал правила личной гигиены и нормы питания (не имел возможности) в течение полугода и больше до попадания в колонию	Поступил в колонию с несколькими "социальными" болезнями; истощен	
Хронические болезни	Здоров	Имеет одну-две распространенных болезней, не требующих значительного лечения	Имеет болезнь, знает как ее лечить, получает лечение	Болен, но лечение не осуществлялось давно	Болен рядом заболеваний и нуждается в систематическом лечении, которое не получал	

Продолжение таблицы

Критерии	Уровни				
	1 (0 баллов)	2 (1 балл)	3 (2 балла)	4 (3 балла)	5 (4 балла)
Инвалидность	Не нуждается в инвалидности	Имеет инвалидность, которая продлена и получает пенсию	Имеет инвалидность, пенсию не получает	Нуждается в продлении инвалидности	Не имеет статуса инвалида, но имеет право его получить
Душевное здоровье	Обладает навыками совладания, в подавляющем большинстве случаев в большинстве случаев ведет себя адекватно, акцентуации выражены в пределах нормы	Есть трудности в ситуациях определенного типа или есть четкая акцентуация характера, одно из во многих случаях справляется с трудностями	Скорее не справляется с ситуациями, чем справляется, многое зависит от окружения, легко провоцируется, но если окружение благоприятно, ведет себя достаточно адекватно	Испытывает трудности, поведенческого характера, в большинстве случаев ведет себя нестабильно, часто поведение не зависит от окружающих - одинаково нестабилен в разных условиях, психическое состояние погранично	Поведение опасно как для него, так и для окружающих. Может быть непредсказуемым в большинстве ситуаций

Блок 4. Образование

Теоретическое введение

Образование - один из важнейших ресурсов и одновременно та ценность, которую воспитанники колонии в большинстве своем признают. Тем важнее является оценка динамики уровня образования подростка с момента попадания в колонию до момента выхода из нее. Основными трудностями в обеспечении образовательных прав подростка становятся, с одной стороны, внутренние проблемы подростка (недостаток знаний, отсутствие мотивации), с другой стороны, ограничения временного и профессионального ресурса педагогов, работающих в колонии.

Вопросы для подростка

В каком возрасте ты пошел в первый класс?

Сколько классов ты закончил на момент попадания в колонию?

Случалось ли тебе оставаться на второй год?

Приходилось ли учиться в классе коррекции?

В какой школе ты учился? Что это была за школа?

Какие отношения у тебя были с педагогами? С кем и по каким причинам были самые хорошие отношения?

Что в школе было интересным, а что совсем не нравилось?

Есть ли у тебя опыт обучения по профессии? Где и сколько ты учился? По каким причинам ты пошел именно в это учебное заведение?

Когда ты закончил школу, куда ты хотел пойти, учиться или работать? Как так случилось, что ты не стал учиться дальше?

Учебные ситуации

Случай 1 Арина (15 лет) смышленная девочка из цыганской семьи, которая 5 лет до попадания в колонию не училась в школе (сидела с младшими детьми). Из-за такого отставания Арина попала в колонии в класс коррекции. Она переживает тот факт, что учится "в классе для дураков" и хочет просто учиться на 2 года младше того класса, в котором она должна бы быть, но из-за плохого письменного русского языка переводить Арину из класса коррекции в массовый класс никто не собирается.

Случай 2 Ася (16 лет) девочка с хорошим уровнем развития, высокой познавательной активностью. На свободе она поступила в колледж. Но в колонии решила пойти в школу ("чтобы не заржаветь мозгами"). В школе ей скучно, и она не особенно это скрывает. Умная девочка учится плохо и постоянно получает замечания от педагогов.

Случай 3 Рамзан (17 лет) не успел отучиться даже в 1 классе. Он долгое время скитался с другими детьми по вокзалам. В колонии он обнаружил неумение читать. Срок его пребывания в колонии невелик (1,5 года). Рамзан очень хочет стать шофером.

Случай 4 Олег (18 лет) до попадания в колонию учился в техникуме и успел закончить 1 курс по специальности "ремонт автомобилей". Сейчас он сомневается в том, что сможет вернуться на прежнее место учебы - не возьмут из-за судимости. Город, в котором проживает Олег, небольшой, найти другое такое же училище с такой же специальностью будет сложно.

Критерии оценки обеспечения права на образование

Критерии	Уровни				
	1 (0 баллов)	2 (1 балл)	3 (2 балла)	4 (3 балла)	5 (4 балла)
Соотношение возраста и уровня образования	Учится на том уровне, на котором и должны учиться люди его/ее возраста либо на уровне выше, чем обычно учатся люди его/ее возраста	Отстает от уровня на 1 год	Отстает на 2 года	Отстает на 3-4 года	Отстает на 5 и более лет
Учебный опыт	Учился в профессионально-техническом училище, колледже, вузе 1 год и более	Закончил школу	Закончил среднюю школу	Не закончил школу	Практически не учился
Интерес к учебе	Считает образование важным ресурсом, стремится улучшить свои знания в разных областях	Испытывает интерес ко многим областям знаний, однако легко отказывается от одних интересов в пользу других	Имеет интерес к ряду предметов и областям знания, интерес обусловлен практическими намерениями	Интерес к учебе фрагментарный, связан на личности педагога	Интереса к учебе нет, считает учебу занятием для детей или недостойным по той или иной причине

Продолжение таблицы

Критерии	Уровни				
	1 (0 баллов)	2 (1 балл)	3 (2 балла)	4 (3 балла)	5 (4 балла)
Умение учиться	Умеет учиться, знает, как искать информацию, вполне самостоятелен как обучающийся	Учится, если показали, как надо делать, нуждается в инструкции	Инструкцию нужно объяснять несколько раз и следить за выполнением заданий	Понимает только простые задания, которые не требуют действия по сложной инструкции	Затрудняется при выполнении большинства заданий
Намерение получить профессиональное образование	Стремится учиться, знает несколько вариантов получения образования, просит найти необходимую информацию. Стремление учиться обусловлено желанием получить профессию	Ориентирован на определенное место продолжения учебы, стремление учиться встроено в желание обустроить свою жизнь (место в общежитии, стипендия)	Нет особых предпочтений в месте учебы, однако есть четкие предпочтения относительно места работы и профессии, нуждается в определенении подходящих мест учебы	Не знает, стоит ли получать профессиональное образование, считает, что знает достаточно. Удовлетворен образованием полученным до колонии и в ходе отбывания срока	Не собирается учиться по разным причинам, при этом полагает, что образование - лишнее элемент его жизни

Блок 5. Трудоустройство

Теоретическое введение

Важными составляющими процесса трудоустройства становятся:

- понимание своих особенностей, интересов;
- наличие планов относительно поиска работы и трудоустройства;
- рассмотрение альтернативных вариантов решения проблем трудоустройства;
- разработка реалистичного плана достижения поставленной цели.

Большинство подростков имеют идеализированные представления о труде. Им кажется, что можно найти профессию, которая принесет много денег, не заставит много работать, сформирует статус уважаемого и признанного в обществе человека. Поэтому принятие теневых сторон профессии, готовность соотносить свои ресурсы с требованиями профессии, знание возможных вариантов профессионального роста, а также принятие идеи смены мест труда и сферы занятости становятся признаками зрелой личности.

Вопросы для подростка

Мотивация труда

Если ты раньше работал, то что тебя заставляло работать? Чем тебе нравилась и не нравилась твоя работа?

Какую работу ты ожидаешь получить после освобождения? Если тебе нравится работа, что должно произойти на месте, где ты работаешь, чтобы ты, не задумываясь, ушел?

Важно ли тебе иметь друзей среди коллег? Что меняется, если на работе есть друзья?

С каким утверждением ты согласен больше:

- работа - только часть жизни человека,
- человек во многом живет ради своего дела?

Как ты понимаешь, что хорошо выполнил свою работу?

Реальное представление о профессии

Если ты работал раньше, то что в твоей работе было самым сложным? С чем это связано: с твоими особенностями или с тем, что любому человеку было бы сложно делать то, что ты делал?

Какие есть недостатки у той профессии, которую ты выбрал? Как с ними можно справиться? Почему другие люди не выбирают эту профессию?

Представление о себе

Какие твои качества помогут стать профессионалом, а какие нет? Что в твоих способностях располагает к этой профессии?

Как справиться с трудностями?

Учебные ситуации

Случай 1 Игорь (17 лет) до попадания в колонию работал барменом около 8 месяцев. Никакой специальной подготовки не было - он просто понаблюдал за более опытным коллегой и начал осваивать профессию. В колонии Игорь освоился с делом дизайнера - он придумывал костюмы для конкурсов и представлений, помогал сотрудникам колонии в этом. Многим нравилась его работа: костюмы были оригинальными, манера исполнения необычной. В мечтах Игорь видел себя модельером или дизайнером. Представление о профессии было детским и, скорее, касалось не самой деятельности, а образа жизни дизайнера. Никаких конкретных планов относительно того, как стать дизайнером, у Игоря не было.

Случай 2 Аня (16 лет) освоила в колонии профессию швеи. Ее интеллектуальные возможности существенно ограничены. Аня ценит хорошее отношение к себе, успех в освоении профессии обусловлен хорошими отношениями с мастером, которая подхваливала Аню. Аня сказала, что было бы хорошо, если бы на новом месте работы сложились похожие отношения. Аня считает, что она пока посредственная швея. Она хотела бы работать в ателье, но вряд ли ее туда сразу возьмут. Или возьмут на должность, которая не имеет к швейному делу отношения. Поэтому Аня хотела бы найти швейную фабрику и поработать на ней. Как запасной вариант Аня рассматривает работу помощника ветеринара - в колонии, после определения в реабилитационный центр ей приходилось присматривать за коровами, и эта работа ей нравилась.

Критерии оценки готовности к выбору профессии

Критерии	Уровни				
	1 (0 баллов)	2 (1 балл)	3 (2 балла)	4 (3 балла)	5 (4 балла)
Мотивация труда	Сформирован тот или иной вариант отношения к труду как ценности жизни человека (самореализация; желаемый социальный статус; достижение материального благополучия честным путем; независимость)	Труд сам по себе не интересен, важнее статус, благополучие, возможность жить так, как хочется. Работать не имеет никаких привлекательных особенностей, кроме своей материальной или социальной значимости	Труд воспринимается как вынужденное дело, предпочел бы не трудиться, если было бы можно. Однако согласен трудиться при условии возможности получить деньги	К труду относятся отрицательно, интерес исключительно ситуативный	Не трудится и не собирается находить профессию в будущем
Выбор профессии: реальное представление о профессии	Профессия выбрана, представление о плюсах и минусах имеется, определен и примерный профессиональный пост (в каком типе организации работать, кем)	Профессия выбрана, общее представление адекватно, однако некоторые особенности неизвестны; конкретизированного представления о профессии нет	Профессия идеализирована, о теневых сторонах ничего не знает и не хочет знать	Профессия не выбрана, есть только некие предпочтительные области деятельности	Ни профессия, ни сфера интересов не определены

Продолжение таблицы

Критерии	Уровни				
	1 (0 баллов)	2 (1 балл)	3 (2 балла)	4 (3 балла)	5 (4 балла)
Знание себя, своих возможностей	Хорошо знает себя, свои слабые и сильные стороны, понимает, что будет получаться лучше, а что хуже	Что-то о себе знает, но нуждается в расширении критериев оценки, при этом интерес к себе развиг хорошо	Преувеличивает свои слабости или силы, взвешенной оценки ресурсов нет. Еще труднее соотносить свои способности с требованиями труда	Руководствуется стандартными оценками: ленивый, не умный, мало знает о себе	Не особо задумывается над тем, какой он, не знает, в каких критериях оценивать себя
Наличие альтернатив	Знает, чем еще можно заняться, альтернативы выбора профессии связаны между собой, имеют общее основание	Альтернативы есть, но они не очень конкретизированы	Альтернативы слабо связаны между собой	Альтернативы формальны, скорее, относятся к изменению условий труда, чем изменению его содержания	Альтернатив нет, или не хочет об этом думать, или не знает, как строить альтернативы
Знание мира профессий	Хорошо ориентирован в профессиях. Много знает о том, как складывается карьера человека	Хорошо ориентирован в той сфере, которая его интересует	Знает некоторые области професий, имеет не мало стереотипов о том, как строится карьера	Полагается на свой опыт и опыт тех, кто его окружает, поэтому имеет довольно ограниченное представление о профессиях	Практически не знает о профессиях, с трудом понимает, в чем разница между профессиями

Блок 6. Семейный статус

Теоретическое введение

Семейный статус подростка - основная характеристика для планирования подготовки к освобождению. Особенности семейного статуса определяют право на такие выплаты, как алименты, пенсию по потери кормильца. Наличие семьи, характер взаимодействия подростка и семьи составляют ведущий ресурс реабилитации. Соответственно, все изменения семейной ситуации создают комплексную проблему, в том числе, играющую роль в подготовке к освобождению. Можно предложить инспектору ТБУ вести мониторинг семейной ситуации подростков, отбывающих наказание. Этот мониторинг важен для выяснения таких случаев, как:

- смерть родственников (в первую очередь, родителей);
- поведение родственников, которое может оцениваться как требующее ограничения родительских прав;
- сложные взаимоотношения в семье, в том числе, сложные имущественные отношения.

Всего в данной части оценки случая выделено 5 групп подростков, в соответствии с их семейным статусом и его изменением:

- подростки из семьи;
- сироты;
- подростки, которые стали сиротами в период заключения;
- социальные сироты (скрытые сироты);
- подростки без попечения родителей.

Учебные ситуации

Случай 1, Андрей (17 лет). У Андрея умерла мать, когда он был совсем маленький. Отец был лишен родительских прав, но поддерживал с Андреем отношения. Андрея передали в детский дом. Незадолго до ареста Андрея отец умирает, оставляя по завещанию все имущество сыну. Оформлением наследства начинает заниматься детский дом, но в связи с арестом и осуждением мальчика процедура оформления наследства приостановлена.

Работники колонии пытаются связаться с детским домом, но сотрудники детского дома отказываются разговаривать и отвечают, что такой воспитанник им "не нужен" и помогать ему они не собираются.

У Андрея есть взрослая сестра, которая не прочь стать попечителем мальчика после освобождения и помогать в оформлении наследства, однако детский дом ей на руки документы не выдает.

Случай 2, Юрий (15 лет). Мать умерла в раннем возрасте мальчика. Отец был лишен родительских прав, ребенок передан в интернат. Отец женат во второй раз. Юрий просит установить контакт с отцом, который общался с ним, когда мальчик был в детском доме, но перестал делать это после того, как Юра был арестован. По словам мальчика, установить контакт с отцом может помочь одна из воспитателей интерната, с которой у Юры были теплые дружеские отношения.

Случай 3, Оля (16 лет). Прибыла в колонию из небольшого поселка под Сыктывкаром. Там проживала с матерью (49 лет), отец умер несколько лет назад (родители приемные, о родной матери Ольге известно лишь то, что "ее посадили", а "новая мама" взяла ее из дома малютки). До смерти отца мать работала на заводе специалистом по обслуживанию компьютеров, после смерти супруга перешла на работу сторожем, сейчас не работает. Мать употребляет алкоголь, пристрастие к спиртному проявилось после знакомства с сожителем. Девочка говорит, что с матерью у нее хорошие отношения, мать помогала ей, пока та была в СИЗО, однако Ольга уверена, что во время пребывания в колонии мать ей не будет присылать посылки и не приедет на свидание. Оля объясняет это тем, что у матери "нет возможности". В доме часто нечего было есть, поэтому Ольга часто питалась у подруг.

Критерии оценки ситуации подростка из семьи

Критерии	Уровни				
	1 (0 баллов)	2 (1 балл)	3 (2 балла)	4 (3 балла)	5 (4 балла)
Состав семьи	Оба родителя, есть братья, сестры, бабушки, дедушки, ролевой состав семьи представлен полностью, функции выполняются	Полная семья, однако один из родителей или оба в силу тех или иных обстоятельств не может выполнять родительские функции полноценно	Семья неполная или на попечении родителей находится несколько человек преклонного возраста	Мать воспитывает ребенка/детей одна, хотя у нее есть родственники, на которых она время от времени перекладывает заботу о детях	Главной семьи является не родитель, а брат, сестра или кто-то из родственников, опекун (попечитель) ребенка является его родственником
Занятость родителей	Имеет стабильную занятость и достаточный доход	Имеет стабильную занятость, доход ниже необходимого	Занятость неостоянная, как и доход, но как минимум две трети рабочего времени родители заняты	Занятость имеет случайный характер, работа часто меняется	Безработный, без определенного занятия
Возраст	До 40 лет	От 40 и до 50 лет	От 50 и до 55 лет	От 55 и старше	-
Социальный статус семьи	Люди, признанные среди окружающих, имеют широкий круг знакомых, ведут оседлый образ жизни и стремятся помочь ребенку	Некоторые родительские функции реализуются слабо, хотя уровень выполнения родительских обязанностей соответствует требованиям	Поглощены работой, организацией быта, времени от времени подрос-ток оказывается вытесненным из жизни семьи	Изолированные от общества, не принимающие участия в жизни других и не допускающие к себе	Ведут асоциальный образ жизни, кто-то был осужден, в семье есть элемент криминальной культуры

Шаг 1. Генограмма - экономный способ собрать всю информацию о семейном ресурсе в одной схеме. Чем раньше будет собрана информация о семейном ресурсе подростка, тем эффективнее Вы сможете распределить свои усилия в подготовке подростка к освобождению.

Составьте генограмму семьи подростка, пользуясь следующими правилами:

1. Члены семьи мужского пола обозначаются квадратом, женского - кругом. Возраст человека на момент заполнения генограммы пишется внутри фигуры. Умершие родственники обозначаются двойным контуром (квадрат в квадрате, круг в круге, с указанием внутри возраста, в котором человек умер). Имя человека (его роль - мама, сестра, папа, бабушка, брат) в случае необходимости пишется над фигурой или под стрелкой на полях.

2. Брачные связи обозначаются горизонтальной линией, развод обозначается двумя косыми чертами, которые перечеркивают линию брака и над которыми пишется год разрыва отношений.

3. Дети находятся уровнем ниже, чем родители - от линии брака к ребенку идет стрелка. Братья и сестры обозначаются слева направо от самого старшего к младшему.

4. Если кто-то из членов семьи является опекуном или попечителем, то Вы отмечаете связь между ним и подростком двусторонней стрелкой.

5. Тот, относительно кого строится генограмма, обводится жирным контуром.

6. Люди, проживающие вместе, обводятся единым контуром.

7. Если в семье есть те, кто пребывает в местах лишения свободы или был осужден, поставьте в их контуре восклицательный знак. Если есть те, кто когда-то был осужден или отбывал наказание, поставьте восклицательный и вопросительный знаки.

8. На генограмму можно наносить и отношения, которые сложились между членами семьи. В наших примерах зеленым цветом описаны позитивные отношения, а красным - негативные. Можно вводить и более сложную систему обозначений.

Пример 1

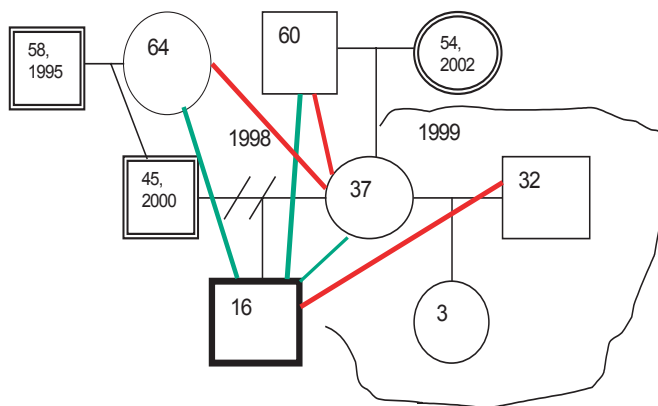

На генограмме 1 (см. пример 1) приведено схематическое описание семьи мальчика, в которой мать развелась с отцом, когда мальчику было 11 лет (в 1998 г.), а спустя два года отец умер, через полгода мальчик участвовал в нападении на палатку. Мать повторно вышла замуж за мужчину на 5 лет моложе ее и родила еще одного ребенка, девочку. Ребенок родился за 2 месяца до участия мальчика в нападении. Со стороны родителей матери мальчика и его отца наблюдается неприязненное отношение к матери, в первую очередь из-за ее развода и поспешного брака с мужчиной, младше ее на 5 лет. У мальчика сложились теплые отношения с бабушкой по отцовской линии (которая проживает в другом городе), дедушкой по материнской линии и матерью. С отчимом отношения не сложились с самого начала, а теперь мать опасается, что по возвращении ребенка из колонии он начнет агрессивно вести себя в отношении отчима и сестренки. Сам мальчик хотел бы жить с матерью и дедом, который живет в соседнем доме, к бабушке он ехать не хочет - из-за удаленности от других родственников. Бабушка со стороны отца несколько раз навещала мальчика и была бы не против принять мальчика у себя. Дедушка по линии матери был в колонии вместе с бабушкой, но после ее смерти не приходил к мальчику. Таким образом, возможны три варианта решения проблемы проживания ребенка: с мамой и ее новой семьей; с бабушкой, но в другом городе; с дедушкой.

Пример 2

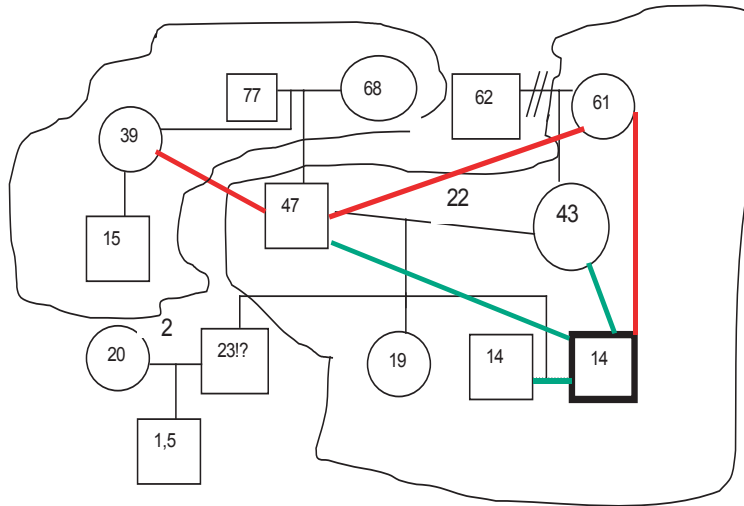

Эта схема описывает семью, в которой четверо детей, причем младшие дети - близнецы. Один из них и находится в местах лишения свободы за кражу. Старший брат женат уже два года, сестра живет вместе с родителями. Старший брат сам был условно осужден в возрасте 15 лет за кражу, впоследствии в противоправных действиях замечен не был. Сейчас бабушка по линии матери живет вместе с родителями мальчика, и это один из факторов напряженной обстановки в семье - отец не ладит с тещей, а в отношении мальчика бабушка заняла позицию "В каждом стаде есть паршивая овца". Материальное положение семьи критическое - родители не имеют постоянной работы, вынуждены использовать разные ресурсы для поддержания минимального прожиточного уровня. Кроме домочадцев, на попечении находится и семья старшего сына. Родители отца семьи живут в том же городе, вместе с дочерью (сестрой отца заключенного ребенка) и ее 15-летним сыном. Отец мальчика не ладит с этой частью семьи, которая никоим образом не поддерживает ни мальчика, ни его родителей. Возвращение ребенка в семью, в те условия, в которых родители живут сейчас, скорее всего, мало чем помогут реабилитации подростка. Таким образом, он получит реальный шанс на социальную интеграцию при условии, что социальную поддержку получит вся семья.

Шаг 2. Заключение по генограмме: Просмотрите генограмму, попробуйте описать все возможные варианты участия семьи (разных ее членов) в решении выявленных ранее проблем подростка и, в первую очередь, решения проблемы проживания подростка. Вы можете определить тип дисфункциональности семьи: алкоголизирующая система, система домашнего насилия (центрированная, когда кто-то один из членов семьи по отношению ко всем остальным проявляет насилие, или вертикальная, когда каждый из членов семьи по отношению к кому-то выступает в роли "наильника").

Затем обсудите выявленные варианты с подростком, используя следующую схему:

Имя, члены семьи	Что я хочу от них	Мои шансы это получить	Что они хотят от меня	Их шансы получить это от меня

В первом столбце вместе с подростком в каждой строке пишутся имена родственников, после чего подросток формулирует свои ожидания от родственников и представления о том, чего они ждут от него. Задайте подростку следующие вопросы:

1. Что произойдет, если подросток будет вести себя дома так же, как до заключения?
2. Какие возможности есть у него для улучшения отношений в семье?
3. Кому и в каких ситуациях он привык доверять? С кем он обсуждает самые сложные проблемы в семье? Как родственники относятся к его доверию, чем помогают?
4. Какие ситуации в семейной жизни самые напряженные для подростка? Когда он чувствует себя в семье неуютно и чем он это объясняет?
5. На поддержку кого в семье он рассчитывает больше всего? Чем он это объясняет?
6. Кому бы из семьи он хотел написать? Как ему можно помочь в установлении контакта с этим родственником?

Определите общее отношение подростка к семье:

- Хотел бы он поддерживать с родственниками тесные отношения.
- Подросток стремится поддерживать отношения только с отдельными членами своей семьи.
- Подросток стремится поддерживать отношения с семьей в ограниченном объеме.
 - Он хотел бы дистанцироваться от семьи.
 - Отношение подростка к семье противоречиво: с одной стороны, он тянется к семье, с другой стороны, не верит, что семья поддержит его.

Шаг 3. Дополните данные о семье подростка, собеседованием с воспитателем подростка:

1. Как активно родители участвуют в работе родительского комитета? В чем проявляется их содействие реабилитации своего ребенка?

2. Как можно охарактеризовать социальный статус семьи, какие позитивные и негативные социальные проявления есть в семье?

Позитивные проявления:

- Родители (семья) имеют постоянную работу в течение последних 3 лет;
- Родители (семья) имеют постоянный доход выше среднего прожиточного минимума;
- Возраст родителей (хотя бы одного из них) не старше 48 лет;
- Родители не совершали правонарушений (не имели судимости);

Негативные проявления:

- Родители страдают от химической зависимости;
- Родители ведут асоциальный образ жизни - бродяжничество, тунеядство, равнодушие по отношению к другим членам семьи и т.д.;
- Родители (другие члены семьи) имеют судимость;
- Родители (другие члены семьи) проявляют насилие как физическое, так и психологическое.

3. Как можно охарактеризовать взаимодействие родителей с персоналом учреждения - открыты ли родители к взаимодействию, прислушиваются ли они к рекомендациям и просьбам воспитателя или взаимодействуют только по необходимости (при инициативе со стороны сотрудников колонии)?

4. Как ведет себя подросток после встречи с родителями: более спокойно и уверенно, расстроен, взвинчен и т.д.?

5. Каким образом родители поддерживают подростка? Как часто пишут? Как можно охарактеризовать тон писем - поддержка, забота, любовь, предписание, жесткие установки для поведения? Как часто делают послышки и передачи?

Шаг 4. Взаимодействие с родителями: В соответствии с законом, Вы должны известить родственников подростка о том, что он готовится к освобождению. Это действие следует предпринимать в тех случаях, когда:

- с родителями подростка не сложились регулярные отношения;
- подросток - социальный сирота, но хотел бы поддержать отношения со своими родственниками;
- подросток хотел бы войти в контакт с другими родственниками.

Если по результатам собеседования с подростком и воспитателем Вы считаете нужным встретиться с родителями и родственниками, то продумайте, каковы цели Вашей беседы:

- определить, чем родители могут помочь в подготовке к освобождению;
- выяснить наличный уровень отношений подростка и родителей;
- определить намерения родственников и их ресурсы в реабилитации подростка;
- поддержать родственников, укрепить их во мнении, что подросток нуждается в их заботе, любви;
- изменить (откорректировать) отношение родителей к подростку в сторону опоры на сильные стороны подростка; изменения требований к подростку и т.д.

Также подумайте и о том, какую информацию и как Вы хотите преподнести родителям и родственникам. Возможно, это будет обобщение данных о том, как подросток учился, осваивал специальность. Составьте план Вашей беседы с родителями или попечителями (опекунами) подростка. Выясните, каким они видят будущее своего ребенка, чего они опасаются. На что надеются, какую социальную помощь получают или могут получить. Постарайтесь выяснить, в чем родители видят сильные и слабые стороны своего ребенка; возможно, Вы выясните, что родители не знают о всех способностях ребенка или,

наоборот, видят в своем ребенке те ресурсы, которых пока у него нет. По ходу беседы выясните и то, где родители работают, чему они могут научить ребенка, как они могут противодействовать другим родственникам в ситуации неприязненного или агрессивного их отношения к подростку, который был осужден. Расспросите родителей о том, в какие организации они обращались за помощью до того, как ребенок попал в места лишения свободы; кто сумел помочь подростку и в чем.

Сделайте выводы по таким вопросам, как:

1. Социальный статус родителей до, во время и после заключения ребенка:

1.1. Семья материально благополучна и может обеспечить реализацию образовательных и других потребностей подростка.

1.2. Семья имеет средства, но не имеет постоянного дохода.

1.3. Семья скорее бедная, чем обеспеченная.

1.4. Семья находится в бедственном материальном положении.

2. Позиция родителей в отношении ребенка (стиль, установка), возможность поддержки, контроля, налаживания эффективных отношений:

2.1. Жесткая директивная позиция - родители стремятся решить проблемы с подростком за счет жесткого контроля.

2.2. Отстраненная позиция - устроить ребенка так, чтобы он не мешал, часто в качестве основного аргумента используется довод "Он уже взрослый".

2.3. Манипулятивная позиция - родители переносят ответственность с себя на других, например, на правоохранительные органы, общество, сложившиеся обстоятельства. Родители разными способами отказываются от того, чтобы помочь своему ребенку адаптироваться.

2.4. Включение родителей в поддержку и воспитание своего ребенка. Стремление помочь ребенку проявляется в адекватном сочетании контроля и доверия.

2.5. Жертвенная любовь к подростку, стремление дать все самое лучшее.

3. Окружение помимо родственников (организации, которые занимались подростком по просьбе семьи).

Обобщите полученные данные о ресурсе семейной поддержки:

Определите, какой вариант наилучшим образом описывает семейный ресурс подростка	Программа работы с подростком
Подросток адекватно положительно относится к семье, а семья, в свою очередь, готова принять подростка и имеет достаточно возможностей помочь своему ребенку в социальной интеграции	Предоставить семье информацию об организациях, которые могли бы помочь подростку организовать социально одобряемые пути заработка и досуга
Подросток идеализирует ресурс семьи и хочет жить в семье, тогда как родственники ведут образ жизни, который может спровоцировать подростка к правонарушениям	Обсудить с подростком риск рецидива в связи с тем, что семья не всегда может поддержать его в социальной реабилитации, проработать роль семьи в тренинге временной перспективы; ввести в занятия элементы системной семейной терапии - принятия и любви семьи, такой, как она есть, при постепенной автономии от семьи
Подросток идеализирует отношения в семье, и хотя семья социально положительная, она не стремится к интенсивной поддержке подростка	Рассмотреть с подростком все варианты развития взаимоотношений с родственниками - обсудить возможные манипуляции со стороны родственников и пути противостояния им в тренинге "Уверенное поведение"
Подросток адекватно негативно относится к семье (поскольку семья асоциальна) и считает, что должен отделиться от семьи, которая только провоцирует его асоциальное поведение	Предоставить подростку всю информацию о его правах и путях их отстаивания, собрать информацию о пособиях (алиментах), на которые подросток имеет право, других родственниках, которые могут оказать подростку посильную поддержку
Подросток относится к родителям потребительски и ждет от семьи только поддержки и решения проблем за него	Определить возможность корректировки поведения подростка в рамках тренингов перспективы жизни и уверенного поведения

Заключение по работе с семьей

Сделайте общее заключение по результатам работы с семьей:

Общая оценка семейного ресурса	Рекомендации и направления помощи
Родители и родственники активно участвуют в работе с подростком, их поведение адекватно и направлено на помощь ребенку	<p>Разработайте рекомендации для родителей подростка по следующим направлениям:</p> <p>Ресурсы подростка (те позитивные качества, которыми подросток обладает и на которые можно опираться);</p> <ul style="list-style-type: none"> - Умение ставить цели и добиваться своего (какая работа была проведена в колонии: тренинги, собеседования); - Организаторские качества (по КДР и заключению воспитателя); - Мышление (по КДР и мнению педагогов); - Способность учиться, стремление к знаниям (по КДР); - Чувство собственного достоинства (по заключению воспитателя); - Ситуации риска (при каких обстоятельствах подросток, скорее всего, поведет себя неадекватно): <ul style="list-style-type: none"> - Химическая зависимость (алкогольная, наркотическая) - Провокация и давление среды - Сексуальное поведение - Самоконтроль - Другое
Родители и родственники активны, но не всегда могут правильно использовать свои ресурсы, нуждаются в консультации и совете - направление в органы опеки и попечительства, центры помощи семье и детям	<p>Организации и виды помощи, в которых семья нуждается:</p> <ul style="list-style-type: none"> - Районное управление социальной защиты (оформление постоянной и единовременной материальной помощи) - Центр помощи семье и детям (нужны психосоциальные программы для семьи) - Центр профориентации - Служба занятости - Центр психолого-педагогической помощи - Общественные организации - Трудоустройство - Развитие каких-либо личностных качеств

	<p>- Досуг подростка - Социальная помощь, в том числе, материальная При установлении контакта с организациями, оказывающими социальную помощь, Вы можете как рекомендовать родителям обратиться в эти центры, так и установить первичный контакт с этими центрами в отношении данной семьи и данного подростка. Будьте готовы сообщить определенную информацию о подростке и его семье таким образом, чтобы установить контакт с организацией на будущее</p>
<p>Родители и родственники могли бы быть более активными, но отказываются от решения каких-то проблем, ссылаясь на невозможность влиять на подростка - какие нужды подростка могут быть обеспечены семьей, а какие нет</p>	<p>Ваша основная задача состоит в том, чтобы предоставить родителям выбор - в чем они могут помочь своему ребенку, а где они не готовы оказать содействие. Жилищные проблемы, оформление документов, трудоустройство, - все это может разрешаться при активном участии родителей. Определитесь с тем минимумом задач, в которых вы рассчитываете на помощь родителей, и покажите им весь объем работы, которую Вам приходится проделывать</p>
<p>Родители и родственники скорее уклоняются от участия в воспитании, чем принимают активное участие в этом, встречи не бывают постоянными</p>	<p>Если Вы имеете дело с подростком ближе к совершеннолетию, то Вы должны решить две задачи. Во-первых, как подросток может добиться автономии как психологической, так и социально-экономической. Во-вторых, определить, какова роль родственников в развитии и жизни подростка, в том числе, не складывается ли ситуация, при которой следует ставить вопрос об ограничении родительских прав</p>
<p>Родители и родственники практически не участвуют в судьбе подростка</p>	<p>Рассмотреть вариант самостоятельной жизни подростка, предоставить ему всю необходимую информацию о правах (разделение лицевого счета), обсудить пути выстраивания отношений с родителями; сообщить о программе социального патронажа и установить контакт с ЦСО по месту жительства</p>